

BW-MCN

Contatto magnetico per porta/finestra, per centrali BW, via radio con ingresso ausiliario



BENTEL
SECURITY
A Tyco International Company

Istruzioni di installazione

1. INTRODUZIONE

Il rilevatore BW-MCN è un contatto magnetico via radio bidirezionale per centrali BW. Il dispositivo comprende un contatto reed integrato (che si apre alla rimozione del magnete posizionato vicino ad esso) e di un ingresso ausiliario cablato, programmabile come N.O. (Normally Open = Normalmente Aperto), N.C. (Normally Closed = Normalmente Chiuso) o E.O.L. (End Of Line = Fine Linea), per l'uso con rilevatori addizionali (rilevatori a pressione, contatti magnetici per porta, ecc.).

Il BW-MCN può essere configurato tramite le centrali serie BW per permettere all'installatore di disabilitare il contatto reed se è richiesto solo l'ingresso ausiliario. Il contatto reed e l'ingresso ausiliario si comportano come trasmettitori separati, sebbene attivino lo stesso trasmettitore RF. Il BW-MCN invia i parametri dello specifico allarme alla centrale usando il protocollo di comunicazione per centrali BW.

L'interruttore antisabotaggio del BW-MCN viene attivato quando viene rimosso il coperchio.

Viene trasmesso automaticamente un segnale periodico di supervisione. La centrale è quindi informata, a intervalli regolari, dell'attiva presenza del dispositivo nel sistema.

Un LED si accende ogni volta che vengono segnalati eventi di allarme o sabotaggio. Il LED non si accende durante la trasmissione di un segnale di supervisione.

La tensione di alimentazione è fornita da una batteria interna al litio da 3 V. Quando la tensione della batteria è bassa, viene inviato al ricevitore un segnale di "batteria in esaurimento".

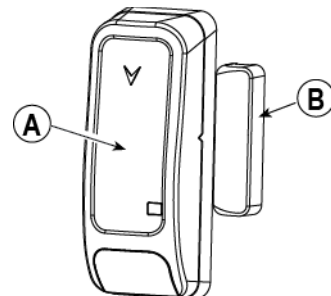

- A. LED di trasmissione
- B. Magnete

Figura 1. Vista esterna

2. INSTALLAZIONE

2.1 Montaggio (Fig. 3a e 3b)

Si raccomanda fortemente di posizionare il trasmettitore in cima alla porta/finestra, sul telaio fisso, e il magnete sulla parte mobile (porta o finestra). Assicurarsi che il magnete sia posizionato a non oltre 6 mm dal lato contrassegnato del trasmettitore.

Nota: Quando viene tolto il coperchio, viene inviato al ricevitore un segnale di sabotaggio. La successiva rimozione della batteria impedisce la trasmissione del segnale "RIPR. SABOTAGGIO", lasciando il ricevitore in allerta permanente. Per evitare ciò, premere l'interruttore antisabotaggio durante la rimozione della batteria.

Attenzione!

Rischio di esplosione se la batteria viene sostituita con una di tipo non corretto. Smaltire la batteria usata rispettando le istruzioni del produttore.

Attenzione! L'unità ha un interruttore antistrappo posteriore (opzionale) sotto il circuito stampato. Fintanto che il circuito stampato è alloggiato fermamente entro la base, la leva dell'interruttore premerà contro uno speciale segmento staccabile della base non connesso saldamente alla base (Figure 2 e 3a). **Accertarsi di fissare al muro il segmento staccabile.** Se l'unità rilevatore viene rimossa a forza dal muro, il segmento si staccherà dalla base, causando l'apertura dell'interruttore antistrappo.

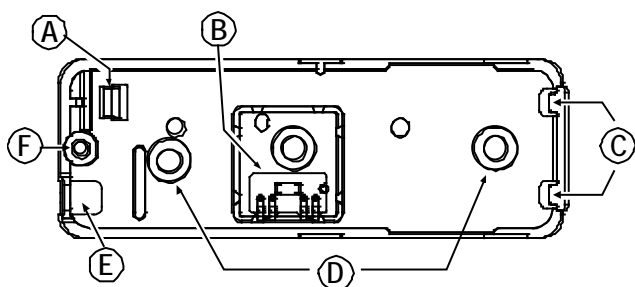

- A. Ancoraggio flessibile
- B. Segmento staccabile della base (per antistrappo)
- C. Supporti laterali del circuito stampato
- D. Fori di fissaggio
- E. Passaggio cavi
- F. Foro per vite chiusura contenitore

Figura 2. Base con circuito stampato rimosso



Figura 3a. Montaggio

* Questa vite è utilizzata solo per l'antistrappo.

AVVISO! Per ottemperare ai requisiti di conformità per l'esposizione RF, il dispositivo a contatto magnetico deve essere posizionato ad una distanza di almeno 20 cm da tutte le persone durante il normale funzionamento. Le antenne usate per questo prodotto non devono essere collocate o messe in funzione in prossimità di qualsiasi altra antenna o trasmettente.

1. Inserire un cacciavite a testa piatta nella fessura e spingere verso l'alto per rimuovere il coperchio.
2. Rimuovere la vite.
3. Separare la base dal coperchio.
4. Piegare il fermo e rimuovere il circuito stampato.
5. Contrassegnare e praticare 2 fori nella superficie di fissaggio. Fissare la base con 2 viti svasate.
6. Fissare il magnete vicino al relativo contrassegno di posizionamento con 2 viti.

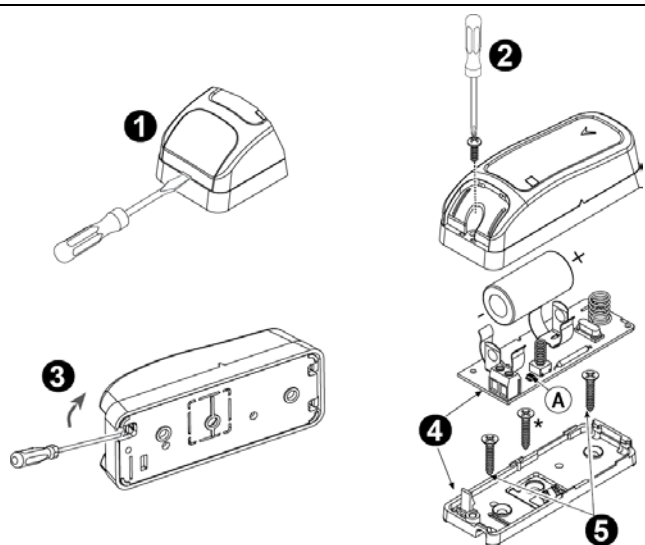

Figura 3b. Montaggio

- A. Pulsante di registrazione
- B. Telaio fisso
- C. Parte mobile

2.2 Collegamento dell'ingresso ausiliario (Fig. 4)

- Collegare i contatti del rilevatore ausiliario ai morsetti dell'ingresso ausiliario del BW-MCN.
- Se l'ingresso ausiliario del BW-MCN è impostato come Normalmente Chiuso (N.C.), devono essere usati solo rilevatori con contatti N.C collegati in serie. Non è richiesta una resistenza di Fine Linea (E.O.L.).
- Se l'ingresso ausiliario del BW-MCN è impostato come Normalmente Aperto (N.O.), devono essere usati solo rilevatori con contatti N.C collegati in parallelo. Non è richiesta una resistenza di Fine Linea (E.O.L.).
- Per supervisione di Fine Linea (E.O.L.): possono essere usati rilevatori con contatti Normalmente Chiusi (N.C.), come illustrato in Figura 4. Una resistenza da 47kΩ deve essere collegata all'estremità del circuito dell'ingresso ausiliario.

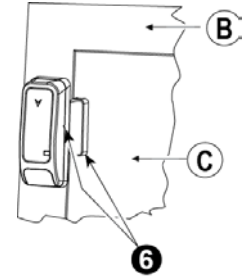

Figura 4. Esempio di collegamento di Fine Linea (E.O.L.)

Nota: Per le installazioni a norme, il dispositivo collegato all'ingresso ausiliario deve essere posizionato nella stessa stanza del trasmettitore.

La figura 4 illustra un circuito di allarme N.O. e N.C. con resistenza E.O.L.

Nota: Quando il circuito viene aperto o cortocircuitato, viene trasmesso un segnale di allarme.

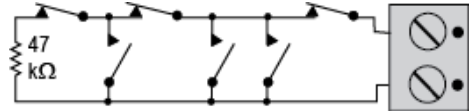
2.2 Registrazione

Fare riferimento al Manuale di installazione della centrale Serie BW e seguire la procedura sotto l'opzione "02:ZONE/DISPOSIT" del menu Installazione. Nel seguente diagramma di flusso è fornita una descrizione generale della procedura.

Fase 1	Fase 2	Fase 3	Fase 4	Fase 5	Fase 6
Accedere al menu Installazione e selezionare "02:ZONE/DISPOSIT"	Selezionare l'opzione "AGG. NUOVO DISP." Vedere Nota [1]	Registrare il dispositivo o inserire l'ID del dispositivo	Selezionare il numero di zona desiderato	Configurare i parametri Nome Zona, Tipo zona e Campanello	Configurare il contatto magnetico
02.ZONE/DISPOSIT	AGG. NUOVO DISP. ↓ MODIFICARE DISP.	TRASMETTERE INS. ID:XXX-XXXX	Z06:Contatti Nr. ID 101-XXXX	Z06.NOME ZONA Z06.TIPO ZONA Z06.CAMPANELLO Z06.OPZIONI DISP	Vedere Nota [2]
⇒ indica di scorrere ➡ e selezionare OK					

Note:

[1] Se il contatto magnetico è già registrato, è possibile configurare i suoi parametri tramite l'opzione "Modificare Disp." – vedere Fase 2.

[2] Selezionare l'opzione "Impost. disp" e fare riferimento alla sezione 2.3 per configurare i parametri del contatto magnetico.

2.3. Configurazione dei parametri del contatto magnetico

Accedere al menu **OPZIONI DISP** e seguire le istruzioni di configurazione per il contatto magnetico BW-MCN come descritto nella tabella seguente.

Opzione	Istruzioni di configurazione
LED di Allarme	Impostare se sarà attivata o meno l'indicazione del LED di allarme. Impostazioni dell'opzione: LED ON o LED OFF (predefinito).
Contatto reed 1	Impostare se abilitare o disabilitare il contatto reed interno. Impostazioni dell'opzione: Abilitato o Disabilitato (predefinito).
Ingresso 1	Impostare l'ingresso ausiliario a seconda dei requisiti dell'installazione. Impostazioni dell'opzione: Disabilita , Bilanciato (predefinito), Normal. Aperto o Normal. Chiuso .

3. PROVA DI POSIZIONAMENTO

Prima di effettuare la prova, separare la base dal coperchio (vedere Fig. 3a).

- A. Premere una volta l'interruttore antisabotaggio e rilasciarlo.
- B. Riposizionare il coperchio per riportare l'interruttore antisabotaggio nella sua posizione normale (di riposo), quindi fissare il coperchio alla base con la vite di chiusura.
- C. Aprire temporaneamente la porta o la finestra e verificare che il LED rosso lampeggi, indicando che è stata effettuata la rilevazione.
- D. Dopo 2 secondi il LED lampeggerà per 3 volte.

La tabella seguente fornisce l'indicazione della potenza del segnale ricevuto.

Risposta LED	Ricezione
Il LED verde lampeggia	Forte
Il LED arancione lampeggia	Buona
Il LED rosso lampeggia	Scarsa
Nessun lampeggio	Nessuna comunicazione

IMPORTANTE! Deve essere garantita una ricezione affidabile. Non è quindi accettabile un segnale con potenza "scarsa". Se viene ricevuto un segnale di intensità "scarsa" dal dispositivo è necessario riposizionarlo e riprovare finché viene ricevuta una potenza di segnale "buona" o "forte".

Nota: Per avere istruzioni dettagliate sulla prova di posizionamento, fare riferimento al Manuale di installazione della centrale.

4. AVVERTENZE

I sistemi via radio Bentel Security sono molto affidabili e vengono collaudati rispetto a standard elevati. Tuttavia, a causa della potenza di trasmissione ridotta e del raggio d'azione limitato (imposti dalle norme) si devono considerare alcuni limiti:

- A. I ricevitori possono essere ostacolati da segnali radio che utilizzano la stessa frequenza di funzionamento o frequenze limitrofe, indipendentemente dal codice digitale selezionato.
- B. Il ricevitore non reagisce a più segnali contemporaneamente.
- C. I dispositivi via radio devono essere collaudati regolarmente per determinare se vi sono fonti di interferenza ed evitare guasti.

5. OMOLOGAZIONE

Omologazione



Europa: ICES-003: 04, EN300220, EN301489, EN60950

Il BW-MCN è compatibile con i requisiti RTTE - Direttiva 1999/5/EC e EN50131-1

Grado 2 Classe II.

Certificato dall'organismo olandese di certificazione e collaudo Telefication BV.

ATTENZIONE!

A fronte di cambi o modifiche all'apparecchiatura, non espressamente approvate da Bentel Security, l'utente potrebbe perdere il diritto ad utilizzare l'apparecchiatura.



INFORMAZIONI SUL RICICLAGGIO

BENTEL SECURITY consiglia ai clienti di smaltire i dispositivi usati (centrali, rilevatori, sirene, accessori elettronici, ecc.) nel rispetto dell'ambiente. Metodi potenziali comprendono il riutilizzo di parti o di prodotti interi e il riciclaggio di prodotti, componenti e/o materiali.

Per maggiori informazioni visitare: <http://www.bentelsecurity.com/index.php?o=enviromental>

DIRETTIVA RIFIUTI DI APPARECCHIATURE ELETTRICHE ED ELETTRONICHE (RAEE - WEEE)

Nell'Unione Europea, questa etichetta indica che questo prodotto NON deve essere smaltito insieme ai rifiuti domestici. Deve essere depositato in un impianto adeguato che sia in grado di eseguire operazioni di recupero e riciclaggio

Per maggiori informazioni visitare: <http://www.bentelsecurity.com/index.php?o=enviromental>

APPENDICE: SPECIFICHE

Banda di frequenza (MHz)

868-869

Supervisione

Segnalazione a intervalli di 4 minuti

Allarme sabotaggio

Segnalato quando avviene un evento sabotaggio

Alimentazione

Tipo C

Tipo di batterie

Esclusivamente CR-123 3 V al Litio, Panasonic, Sanyo o GP.

Durata prevista della batteria

8 anni (con utilizzo normale)

Soglia batteria in esaurimento

2,2 V

Supervisione batterie

Trasmissione automatica delle condizioni delle batterie nei rapporti periodici di stato e immediata nel momento della rilevazione della condizione di batteria scarica

Temperatura di funzionamento

da 0°C a 49°C

Umidità

Umidità media relativa di circa 75% senza condensazione. Per 30 giorni all'anno l'umidità relativa può variare dall'85% al 95% senza condensazione.

Dimensioni (LxAxP)

81 x 34 x 25 mm

Peso (batteria inclusa)

53g



Via Gabbiano, 22
Zona Ind. S. Scolastica
64013 Corropoli (TE)
ITALY
Tel.: +39 0861 839060
Fax: +39 0861 839065
e-mail: infobentelsecurity@tycoint.com
http: www.bentelsecurity.com

ISTISBLIBW-MCN 0.0 200912 MW 7.0